

Het bouwen van de 'Raket naar de Maan'-jeep: stap voor stap

In deze handleiding monteert u de walkietalkie en de kentekenplaat en u bevestigt de carrosserie op het chassis.

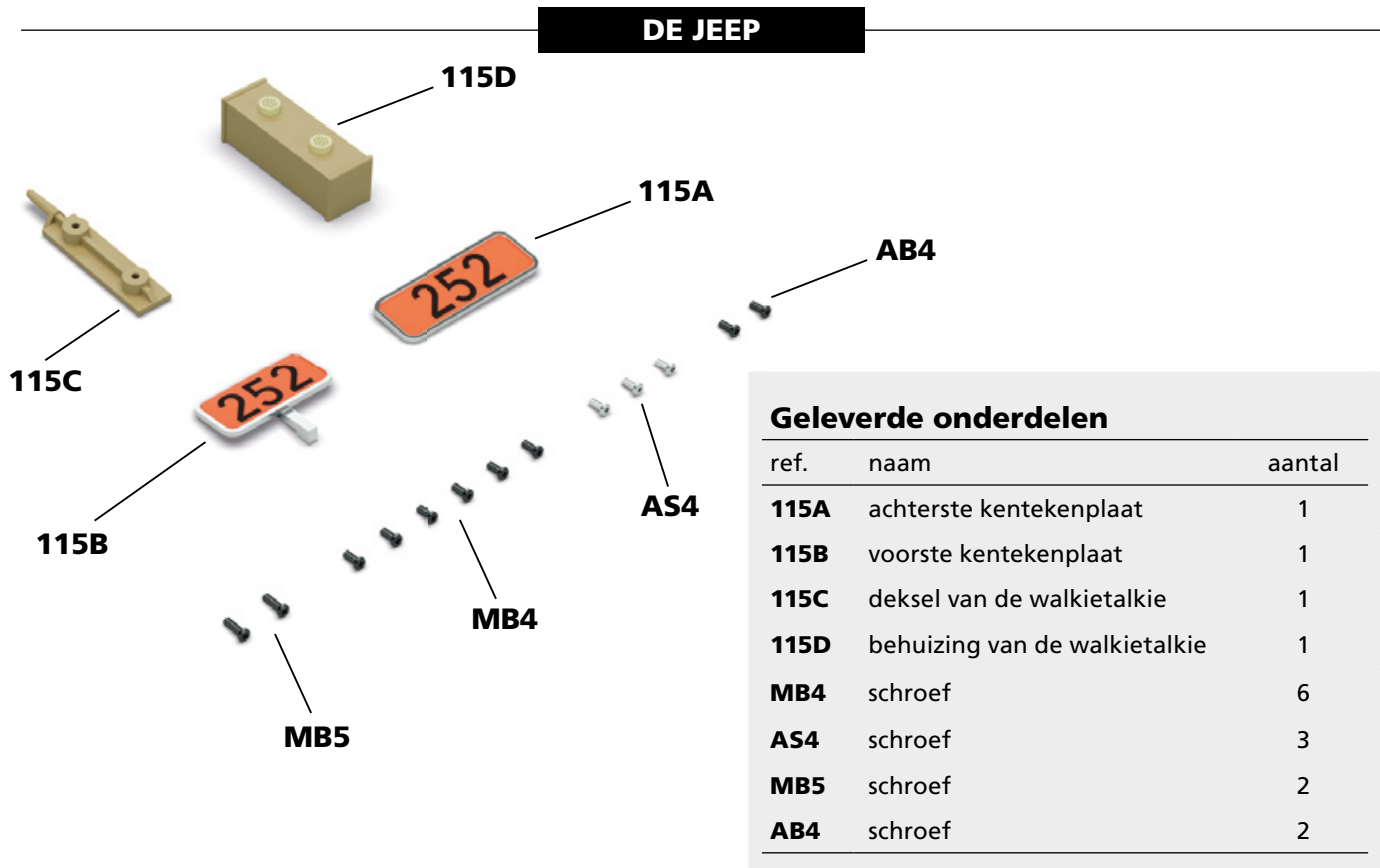

STAP 1

Plaats de twee bevestigingszittingen van de achterste kentekenplaat **115A** in de twee ronde openingen links in de achterbumper **20A** en zet de plaat vast met twee schroeven **AS4**.

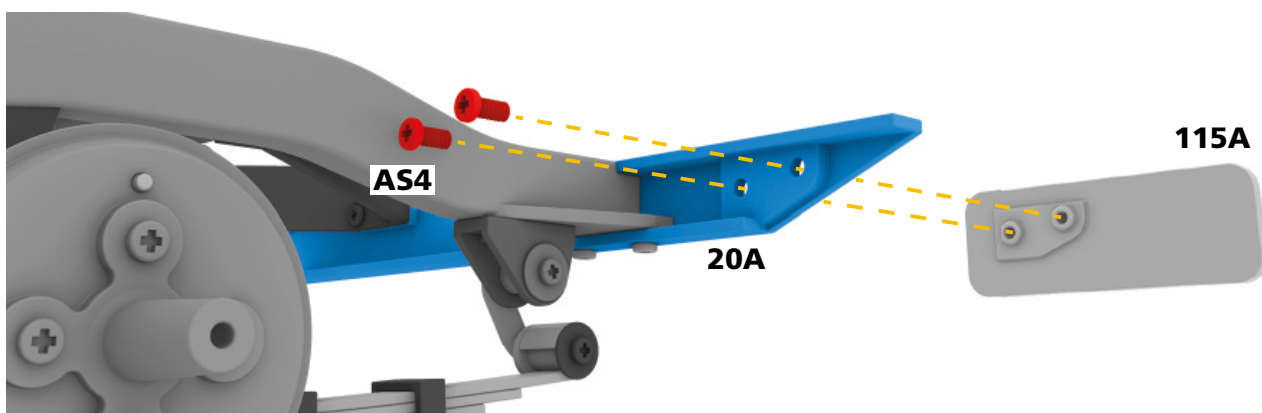

Montage nummer 115

STAP 2

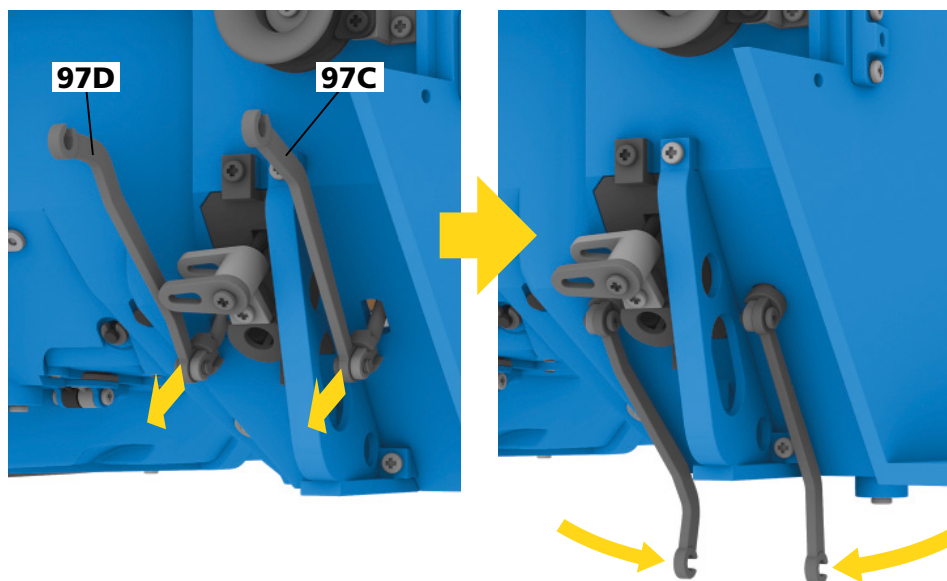

Neem uw carrosserie en zet eerst de hefboomen van de pedalen **97D** en **97C** terug in hun normale stand. Duw op het pedaal zodat het punt van de kop uit de opening van het schutbord **82A** komt en zwenk de hefboom 180° zodat hij naar beneden is gericht.

STAP 3

Draai de carrosserie om en plaats ze op stutten zodat ze niet op de rugleuningen van de stoelen en op de stuurkolom steunt. Breng het chassis ondersteboven aan met het centrale deel van de achterbumper **20A** in de uitsparing onder de achterklep **108B**. De voorspatborden **80A** en **81A** steunen op de schuine randen aan de voorkant van de carrosserie **106B**.

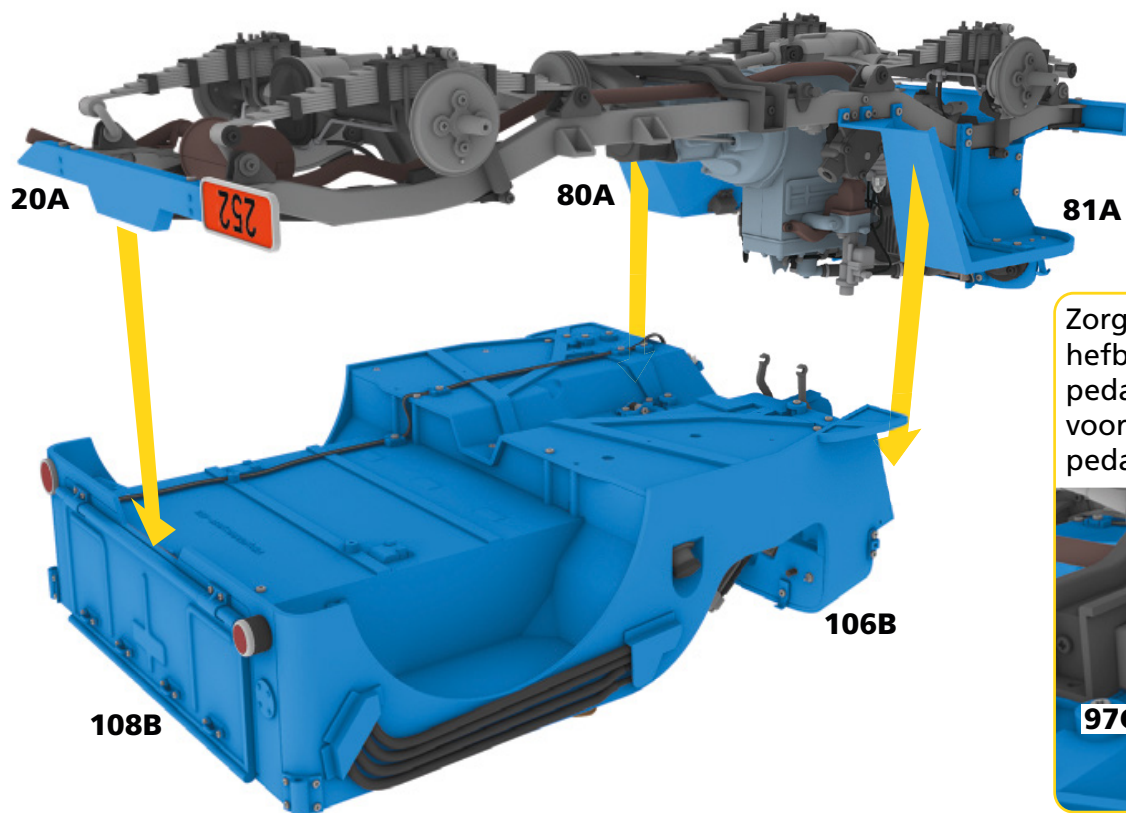

Zorg ervoor dat de hefboomen van de pedalen **97D** en **97C** voor de as van de pedalen **11H** zitten.

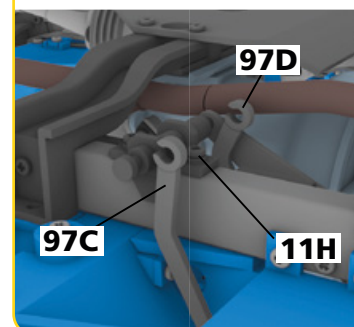

Montage nummer 115

STAP 4

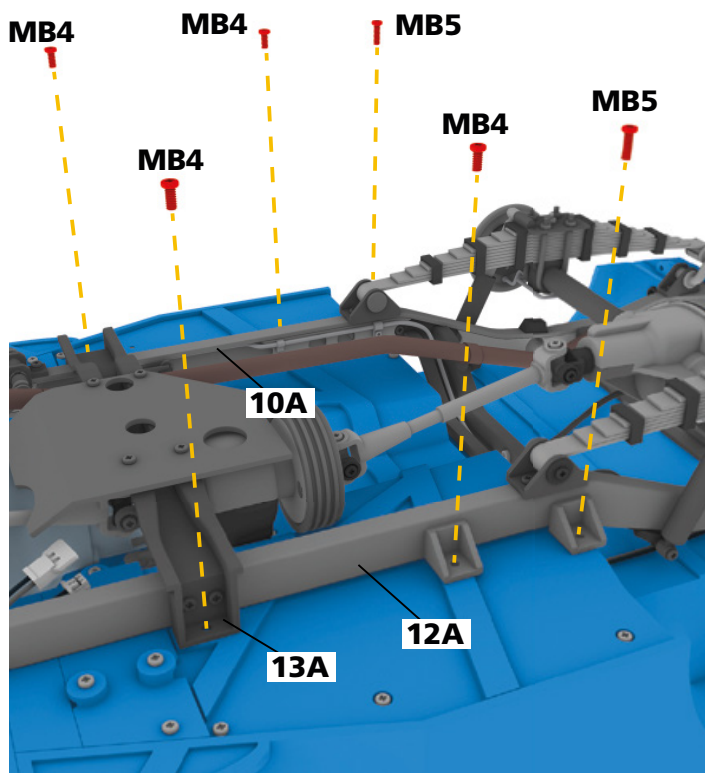

Controleer dat de stroomkabels niet gekneld zitten tussen het chassis en de carrosserie. Zet het geheel vast met vier schroeven **MB4** in de gaten aan de uiteinden van de dwarsbalk van de overbrenging **13A** en in de gaten van de voorste uithouders van de draagbalken **10A** en **12A**. Voor de achterste uithouders gebruikt u twee schroeven **MB5**.

Bevestig de achterkant van het chassis door twee schroeven **MB4** vast te zetten door de gaten aan de voorste uiteinden van de V-dwarsbalk **20B**.

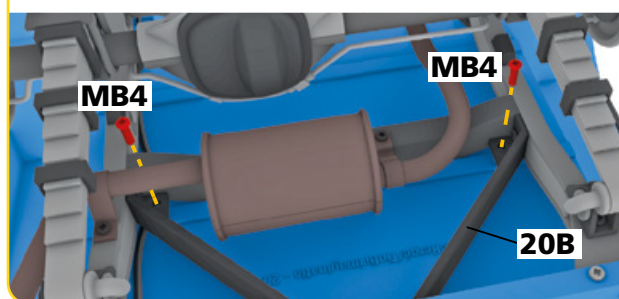

STAP 5

Klik de uiteinden van de hefboomen van de pedalen **97D** en **97C** voorzichtig vast op de uiteinden van de as van de pedalen **11H**.

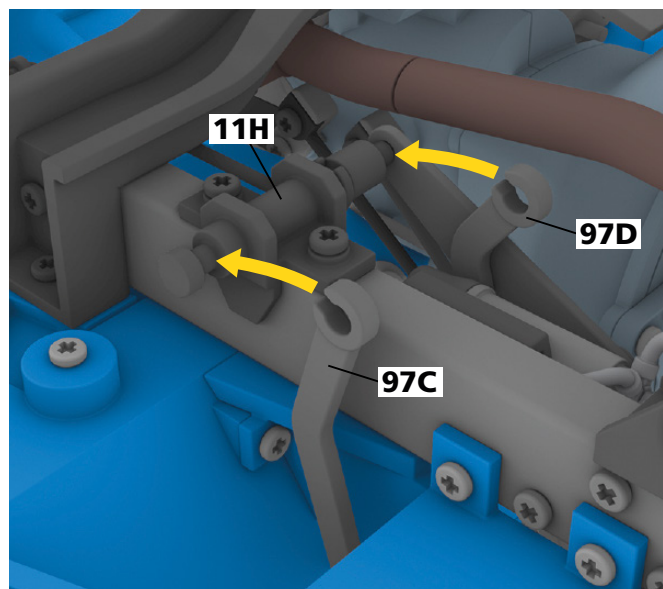

STAP 6

Steek de stekker van de bedieningskabel van de ontsteking **68A** en die van de voedingskabel voor de achterkant **68B** in de daarvoor voorziene contactdozen die op de voetruimte **111A** zijn bevestigd.

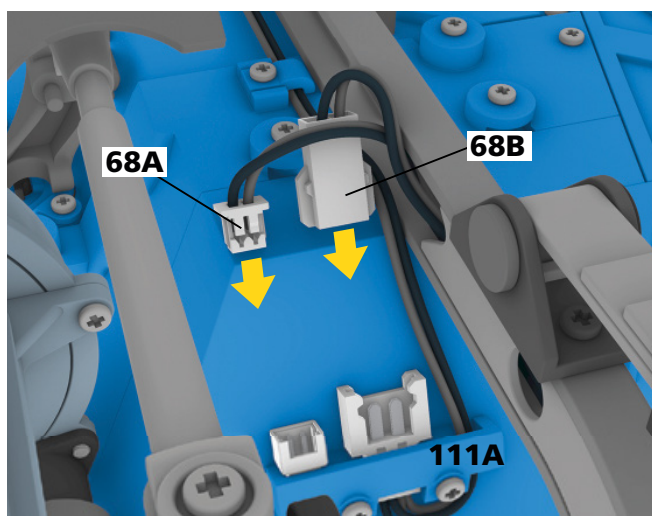

Montage nummer 115

STAP 7

Draai uw jeep terug om en schroef voorzichtig de schroef los waarmee de kap **95F** is bevestigd. Verwijder de kap van de stuurkolom.

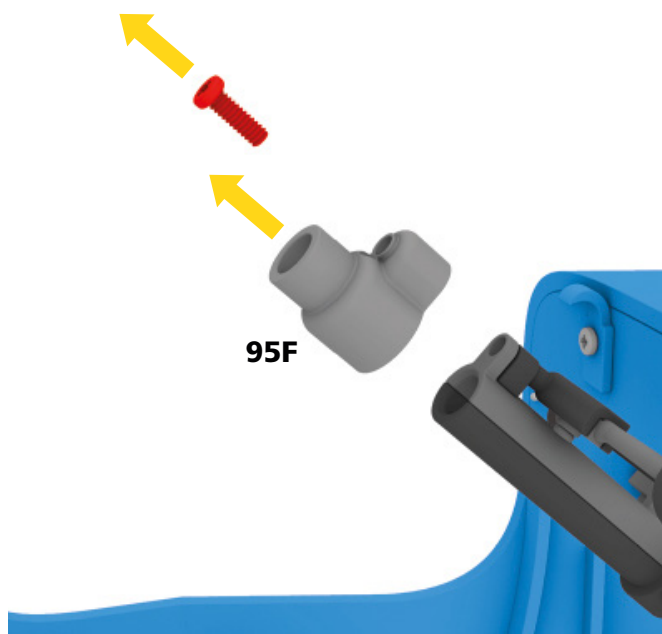

Steek de stuurkolom **15F** die u bij het nummer 15 hebt ontvangen, met de ring bovenaan in de kolom. Draai eraan totdat de afplattingen ervan overeenkomen met die binnenin het stuurhuis. Als de stuurkolom correct is aangebracht, moet de ring tegen de kolom aan zitten. Monteer de kap **95F** opnieuw.

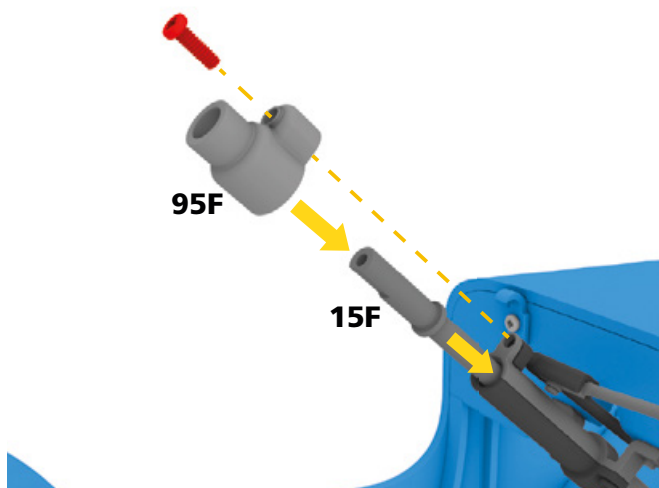

STAP 8

Breng het uiteinde van de buis van het luchtfilter **113A** aan over de pin van de carburator **8A**.

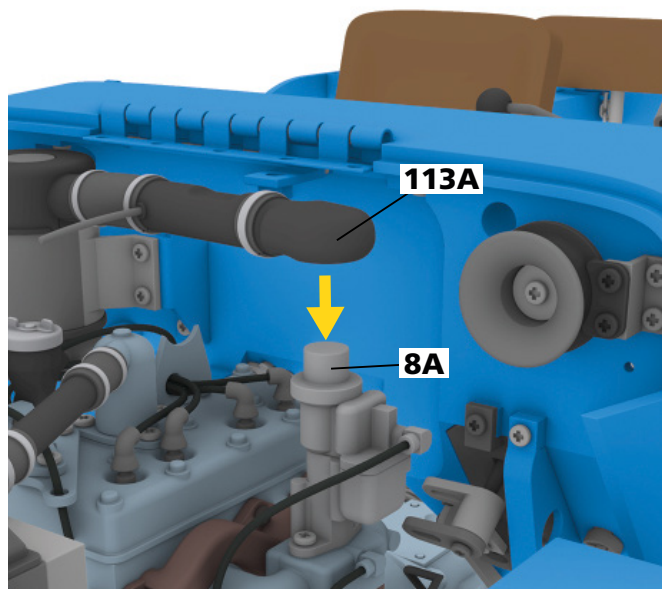

STAP 9

Steek het vrije uiteinde van de ventilatieslang **114E** in het buisje van de olievulleiding **9D**.

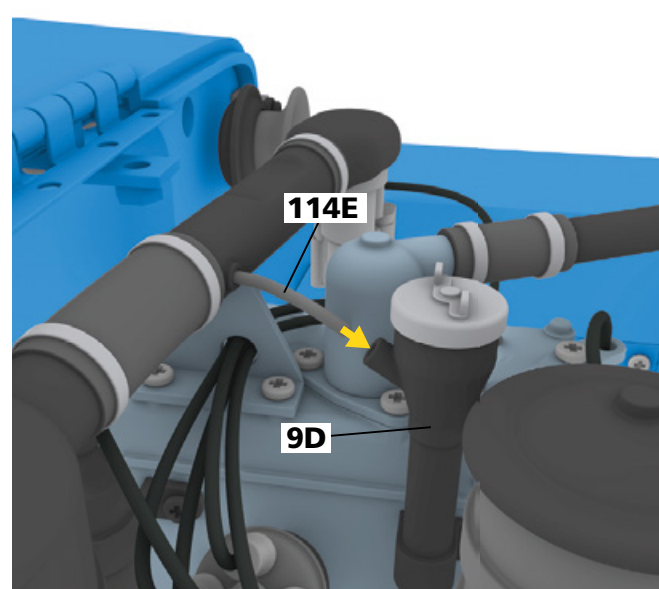

Montage nummer 115

STAP 10

Met uw pincet steekt u de knik aan het uiteinde van de onderste bedieningsstang van de versnellingsbak **51D** door het uitsteeksel van de hefboom van de stuuras **96B**. Steek zo ook de knik van de bovenste bedieningsstang **51C** door het uitsteeksel van de hefboom van de stuuras **96A**.

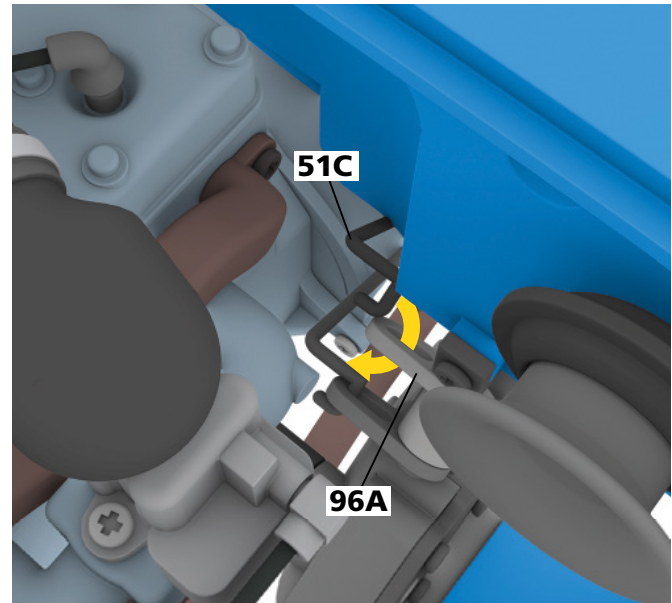
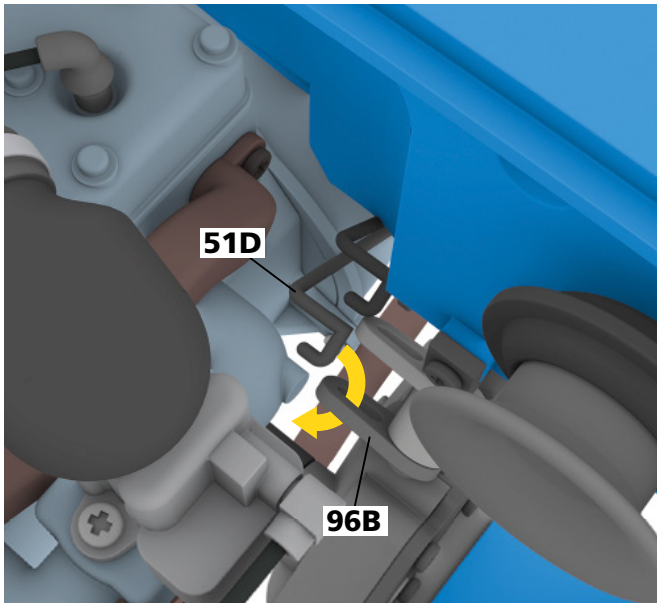

STAP 11

Steek het rechthoekige uitsteeksel van de voorste kentekenplaat **115B** in de opening rechts in de voorbumper **19A** en zet ze via de achterkant vast met een schroef **AS4**.

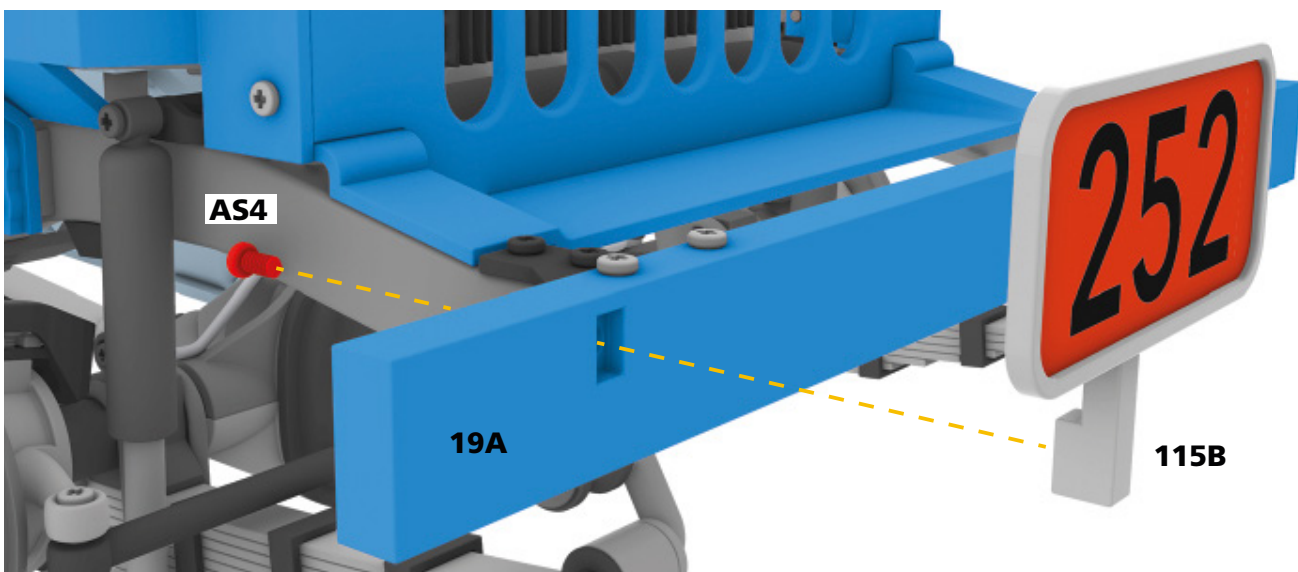

Montage nummer 115

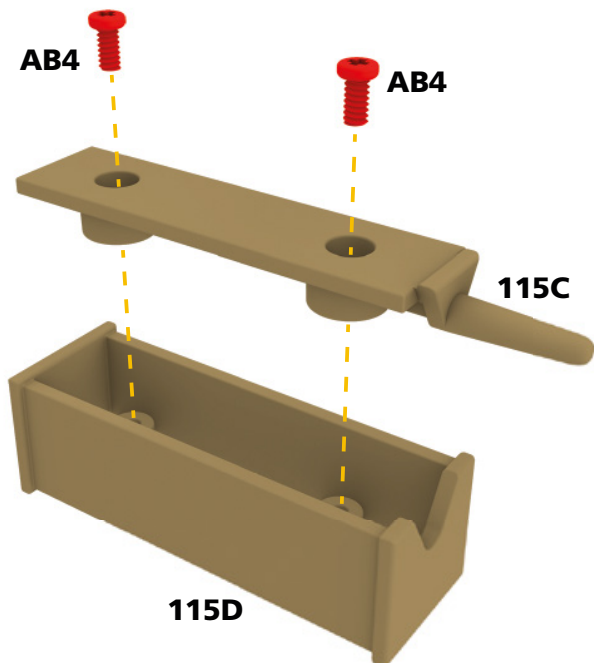

STAP 12

Monteer de walkietalkie door het deksel **115C** op de achterkant van de behuizing **115D** te plaatsen. Zorg ervoor dat de uitsparing in de behuizing overeenkomt met de antenne van het deksel. Zet de onderdelen vast met twee schroeven **AB4**.

Leg de walkietalkie in het opbergvak voor gereedschap zodat hij niet zoek raakt.



RESULTAAT VAN MONTAGE NUMMER 115



Uw volgende nummer

Bij nummer 116 ontvangt u het stuur, de bevestigingsstang van de radiator en u monteert de motorkap, de voorruit en de wielen.

DE JEEP

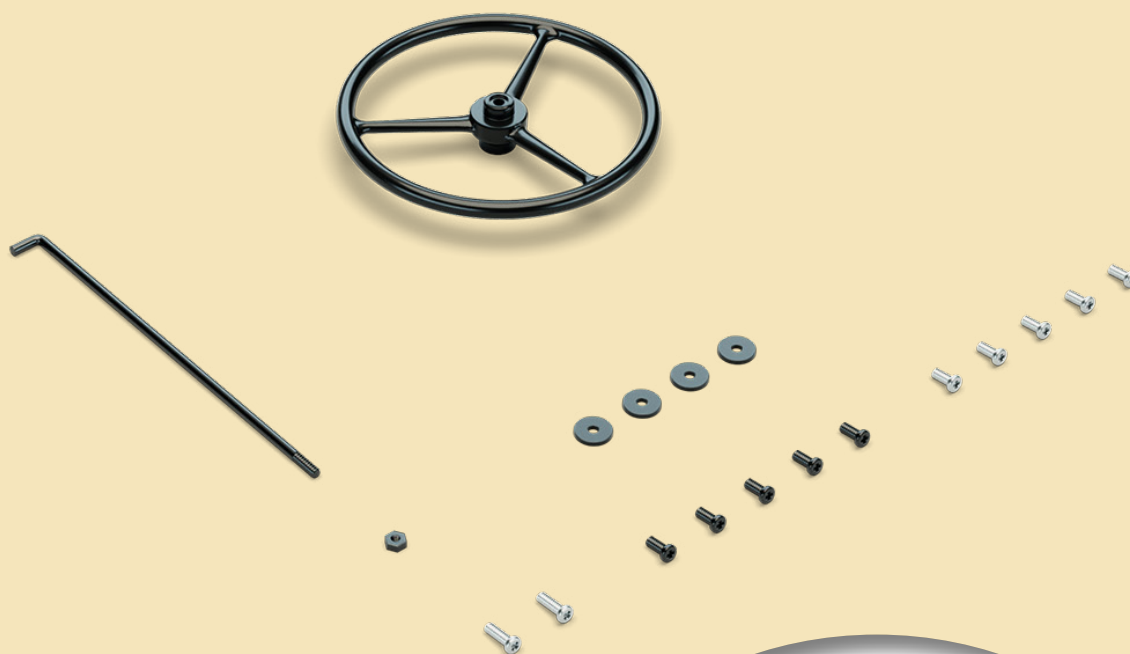

RESULTAAT VAN MONTAGE